



CENTRALE DE COMMANDE

Nous vous remercions pour avoir choisi ce produit. Nous sommes sûrs qu'il vous rendra le service nécessaire à vos besoins.

Lire attentivement le «Manuel d'instructions» qui accompagne ce produit puis qu'il fournit d'importantes indications concernant la sécurité, l'installation, l'utilisation et l'entretien.

Ce produit est conforme aux normes reconnues de la technique et aux dispositions en matière de sécurité. Nous confirmons qu'il répond aux directives européennes suivantes: 73/23/CEE - 93/68/CEE, 89/336/CEE - 91/236/CEE - 92/31/CEE - 93/68/CEE, 98/37/CEE. Pour ce qui est applicable, il est conforme aux normes techniques suivantes: EN60335-1, PrEN12453, PrEN12445.

AVERTISSEMENTS

Dans les opérations de câblage et d'installation, se référer aux normes en vigueur et en tous les cas aux principes de la bonne technique.

AVERTISSEMENTS

Toute intervention sur les composants de l'automatisme doit être effectuée par un personnel qualifié (installateur).

1) VERIFICATION

L'unité de commande effectue le contrôle (vérification) des relais de marche et des dispositifs de sécurité (cellules photoélectriques, barre palpeuse etc.), avant d'effectuer chaque cycle d'ouverture et de fermeture. Si la vérification échoue, la led verte DL2 (unité de commande en fonction) s'éteint et l'unité de commande reste en alarme. Couper la tension d'alimentation et contrôler les câblages. Appliquer la tension et effectuer un autodiagnostic avec UNIPRO. Si l'autodiagnostic donne l'OK!, commander la manoeuvre. Si la led DL2 s'éteint encore, un relais est défaillant. Il faut donc réparer ou remplacer la carte.

2) CONNEXION DES CELLULES PHOTOÉLECTRIQUES ET DES BARRES PALPEUSES

Par convention, on se réfère à un dispositif récepteur (Rx- fig.6) à 5 bornes dont: bornes 1 et 2 d'alimentation 24Vac, borne 3 commune, borne 4 contact normalement fermé à repos, borne 5 contact normalement ouvert à repos. Le contact est sans tension.

3) LEGENDE

RX: récepteur cellules photoélectriques ou barres palpeuses à infrarouges
TX: émetteur cellules photoélectriques ou barres palpeuses à infrarouges
Les émetteurs doivent être connectés aux bornes 20-21 de SUPER MA.
Les récepteurs doivent être connectés aux bornes 19-20 de SUPER MA.

- La fig.7 illustre la connexion de SUPER MA avec aucun dispositif de sécurité.
- La fig.8 illustre la connexion de SUPER MA avec 1 dispositif de sécurité en ADMAP vérifié.
- La fig.9 illustre la connexion de SUPER MA avec 1 dispositif de sécurité en Ouverture vérifiés.
- La fig.10 illustre la connexion de SUPER MA avec 1 dispositif de sécurité en Fermeture vérifiés.
- La fig.11 illustre la connexion de SUPER MA avec deux dispositifs de sécurité en ADMAP vérifiés.
- La fig.12 illustre la connexion de SUPER MA avec deux dispositifs de sécurité en ouverture vérifiés.
- La fig.13 illustre la connexion de SUPER MA avec deux dispositifs de sécurité en fermeture vérifiés.
- La fig.14 illustre la connexion de SUPER MA avec 3 dispositifs de sécurité en ADMAP vérifiés.
- La fig.15 illustre la connexion de SUPER MA avec 3 dispositifs de sécurité en sécurité en ouverture vérifiés.
- La fig.16 illustre la connexion de SUPER MA avec 3 dispositifs de sécurité en sécurité en fermeture vérifiés.
- La fig.17 illustre la connexion de SUPER MA avec 2 dispositifs: 1 de sécurité en ouverture et l'autre en ADMAP vérifiés.
- La fig.18 illustre la connexion de SUPER MA avec 3 dispositifs: 1 de sécurité en ouverture, 1 de sécurité en fermeture et l'autre en ADMAP, tous vérifiés.
- La fig.19 illustre la connexion de SUPER MA avec 4 dispositifs: 1 de sécurité en ouverture et l'autre en ADMAP vérifiés.
- La fig.20 illustre la connexion de SUPER MA avec 5 dispositifs: 1 de sécurité en ouverture, 1 de sécurité en fermeture et l'autre en ADMAP, tous vérifiés.

4) SECURITE GENERALE

ATTENTION! Une installation erronée ou une utilisation impropre du produit peuvent provoquer des lésions aux personnes et aux animaux ou des dommages aux choses.

- Lisez attentivement la brochure «Avertissements» et le «Manuel d'instructions» qui accompagnent ce produit, puisqu'ils fournissent d'importantes indications concernant la sécurité, l'installation, l'utilisation et l'entretien.
- Eliminer les matériaux d'emballage (plastique, carton, polystyrène etc.) selon les prescriptions des normes en vigueur. Ne pas laisser des

enveloppes en nylon et polystyrène à la portée des enfants.

- Conserver les instructions et les annexer à la fiche technique pour les consulter à tout moment.
- Ce produit a été conçu et réalisé exclusivement pour l'utilisation indiquée dans cette documentation. Des utilisations non indiquées dans cette documentation pourraient provoquer des dommages au produit et représenter une source de danger pour l'utilisateur.
- La Société décline toute responsabilité dérivée d'une utilisation impropre ou différente de celle à laquelle le produit a été destiné et qui est indiquée dans cette documentation.
- Ne pas installer le produit dans une atmosphère explosive.
- Les éléments constituant la machine doivent être conformes aux Directives Européennes suivantes: 89/336/CEE, 73/23/CEE, 98/37 CEE et modifications successives. Pour tous les Pays en dehors du Marché Commun, outre aux normes nationales en vigueur il est conseillé de respecter également les normes indiquées ci-haut afin d'assurer un bon niveau de sécurité.
- La Société décline toute responsabilité en cas de non respect des règles de bonne technique dans la construction des fermetures (portes, portails etc.), ainsi qu'en cas de déformations pouvant se produire pendant l'utilisation.
- L'installation doit être conforme aux prescriptions des Directives Européennes: 89/336/CEE, 73/23/CEE, 98/37 CEE et modifications successives.
- Couper l'alimentation électrique avant d'effectuer n'importe quelle intervention sur l'installation. Débrancher aussi les éventuelles batteries de secours.
- Prévoir sur la ligne d'alimentation de la motorisation un interrupteur ou un magnétothermique omnipolaire avec distance d'ouverture des contacts égale ou supérieure à 3mm.
- Vérifier qu'en amont de la ligne d'alimentation il y a un interrupteur différentiel avec seuil de 0,03A.
- Vérifier si l'installation de terre est effectuée correctement: connecter toutes les parties métalliques de la fermeture (portes, portails etc.) et tous les composants de l'installation dotés de borne de terre.
- Appliquer tous les dispositifs de sécurité (cellules photoélectriques, barres palpeuses etc.) nécessaires à protéger la zone des dangers d'écrasement, d'entraînement, de cisaillement.
- Appliquer au moins un dispositif de signalisation lumineuse (feu clignotant) en position visible, fixer à la structure un panneau de Attention.
- La Société décline toute responsabilité en matière de sécurité et de bon fonctionnement de la motorisation si des composants d'autres producteurs sont utilisés.
- Utiliser exclusivement des pièces originales pour n'importe quel entretien ou réparation.
- Ne pas effectuer des modifications aux composants de la motorisation si non expressément autorisées par la Société.
- Informer l'utilisateur de l'installation sur les systèmes de commande appliqués et sur l'exécution de l'ouverture manuelle en cas d'urgence.
- Ne pas permettre à des personnes et à des enfants de stationner dans la zone d'action de la motorisation.
- Ne pas laisser des radio commandes ou d'autres dispositifs de commande à portée des enfants afin d'éviter des actionnements involontaires de la motorisation.
- L'utilisateur doit éviter toute tentative d'intervention ou de réparation de la motorisation et ne doit s'adresser qu'à du personnel qualifié.
- Tout ce qui n'est pas expressément prévu dans ces instructions, est interdit.

5) GENERALITES

L'unité de commande SUPER MA est fournie par le constructeur avec un réglage standard. Toutes les modifications éventuelles doivent être effectuées à travers le programmeur UNIPRO. L'unité de commande supporte complètement le protocole EELINK, y compris l'auto-alimentation du programmeur à partir de l'unité de commande. Les caractéristiques principales sont:

- Contrôle d'un ou deux moteurs jusqu'à 600W de puissance.
- Réglage électronique du couple.
- Freinage électrodynamique réglable.
- Ralentissement de la vitesse à l'approche.
- Entrée de fins de course fermeture / ouverture séparées pour chaque moteur.
- Sortie pour lumière de zone.
- Entrées séparées pour les sécurités.
- Sortie 12V pour électroserrure à encliquetage ou à ventouse.
- Sortie pour piloter un temporisateur.
- Entrée minuteur.
- Connecteur pour carte feu / préchauffage moteurs.

La carte est dotée d'un bornier de type extractible pour faciliter l'entretien ou le remplacement. Elle est fournie avec une série de connexions volantes précâblées pour faciliter l'installation en oeuvre.

Les connexions volantes concernent les bornes: 22-34, 22-35, 22-36, 23-29, 23-30, 23-31, 24-32, 32-33, 37-38, 37-39, 37-40, 37-41. Si les bornes surindiquées sont utilisées, enlever les connexions volantes correspondantes.

6) CARACTERISTIQUES TECHNIQUES

Alimentation: 230Vac ±10%, 50Hz*
 Isolation ligne/basse tension: > 2MΩ 500 Vdc
 Rigidité diélectrique: ligne/bt 3750 Vac pour une minute
 Courant de sortie du moteur: 3.5A+3.5A maxi
 Courant de commutation relais moteur: 10A
 Puissance maxi des moteurs: 600W + 600W
 Lumière de zone/courtoisie: maxi 300W
 Alimentation des accessoires: 24Vac (1A courant absorbé maxi)
 Electroserreure: 12Vdc (0.5A maxi, 2A pendant 3 s)
 Sortie lumière/alarme à contact n.o. libre: maxi 1A 24Vdc
 Témoin de portail ouvert: 24Vac 3W maxi
 Feu clignotant: 230Vac 40W maxi
 Dimensions: voir fig.1
 Fusibles: voir fig.2
 (* autres tensions sur demande)

7) CONNEXIONS AU BORNIER (Fig.3)

ATTENTION - Pour les opérations de câblage et d'installation, se référer aux normes en vigueur et en tous les cas aux principes de bonne technique. Les conducteurs alimentés avec des tensions différentes doivent être physiquement séparés, ou bien il faut les isoler opportunément avec une isolation supplémentaire d'au moins 1mm.

Les conducteurs doivent être fixés par une fixation supplémentaire à proximité des bornes, par exemple avec des colliers.

ATTENTION! Pour la connexion à la ligne, utiliser un câble multipolaire de section minimale 3x1.5mm² et du type prévu par les normes en vigueur. A titre d'exemple, si le câble est à l'extérieur (exposé aux intempéries), il doit au moins être égal à H07RN-F tandis que, si à l'intérieur ou bien à l'extérieur dans un canal de protection, il doit au moins être égal à H05 VV-F avec 3x1.5mm² de section.

JP1

1-2 Alimentation 230Vac±10%, 50-60Hz (1 phase, 2 neutre).

JP2

3-4 Sortie 230Vac pour lumière de zone/courtoisie maxi 300W.
 3-5 Sortie 230Vac pour feu clignotant (40W maxi) et électroserreure modèle EBP 230V.

ATTENTION! Si on utilise la carte auxiliaire SSR5 pour le préchauffage des moteurs, déplacer la connexion JP2-5 à la borne JP2-6 de la carte SSR5.

6-7-8 Connexion moteur 1 (ouverture retardée), bornes 6-8 marche moteur, borne 7 commune.

6-9 Connexion condensateur moteur 1.

10-11-12 Connexion moteur 2 (fermeture retardée), bornes 10-12 marche moteur, borne 11 commune.

10-13 Connexion condensateur moteur 2.

N.B. Si un seul moteur est utilisé, utiliser la sortie pour le moteur 2 et configurer la logique "n° Vantaux".

JP7

14-15 Sortie Lumière/Alarme contact n.o. libre, pour piloter le temporisateur lumière escaliers ou le signaleur alarme de non-fermeture du portail. Comme lumière il commande une impulsion (temps impulsion 1 s) au début de la manoeuvre, comme alarme, il intervient si le portail reste ouvert pour le double du TFA introduit (inhibé avec logique TCA pause =0).

16-17 Sortie pour électroserreure 12Vdc à encliquetage (impulsion de 3 secondes), ou à ventouse.

18-19 Sortie 24Vac (3W maxi) pour témoin de signalisation portail ouvert. Ce témoin est éteint si le portail est fermé, il clignote en fermeture et il reste allumé si le portail est ouvert ou dans la phase d'ouverture.

19-20 Sortie 24Vac (1A maxi) pour alimentation accessoire et photorécepteur.

20-21 Sortie 24Vac pour alimentation photo-émetteurs.

JP8-JP9

22-23-24-25-26-27-28-29-30-31-34-35-36 connexions pour plusieurs photorécepteurs, connecter selon les schémas indiqués dans les fig. de 7 à fig. 18.

JP8

32-33 Bouton de déblocage (n.f.). Si non utilisé, laisser la connexion volante.

21-34,28-29 Entrée contact cellule photoélectrique ADMAP (zone dangereuse de mouvement accessible au public) (n.f.). Si elle n'est pas utilisée, il faut laisser le shunt inséré.

Avec Logique Cellule Photoélectrique ADMAP=0: En cas d'intervention avant l'ouverture, le mouvement est interrompu, si l'intervention a lieu pendant l'ouverture, on a l'arrêt et, après

le dégagement, l'ouverture continue.

Avec Logique Cellule Photoélectrique ADMAP=1: Cellule photoélectrique exclue en ouverture. Le mouvement d'ouverture a lieu aussi en présence d'un obstacle.

N.B. Indépendamment de la Logique Cellule Photoélectrique ADMAP, pendant la manoeuvre de fermeture, l'intervention de la cellule photoélectrique provoque l'arrêt et la réouverture.

32-35 Entrée contact cellule photoélectrique-barre palpeuse d'ouverture SAFE OP (n.f.). En cas d'intervention pendant l'ouverture, on a l'arrêt et la fermeture partielle. Si non utilisée, laisser la connexion volante.

32-36 Entrée contact cellule photoélectrique-barre palpeuse de fermeture SAFE CL (n.f.). En cas d'intervention pendant la fermeture, on a l'arrêt et la réouverture partielle. Si non utilisée, laisser la connexion volante.

37-38 Fin de course ouverture moteur 1 (n.f.). Si non utilisée, laisser la connexion volante.

37-39 Fin de course fermeture moteur 1 (n.f.). Si non utilisée, laisser la connexion volante.

37-40 Fin de course ouverture moteur 2 (n.f.). Si non utilisée, laisser la connexion volante.

37-41 Fin de course fermeture moteur 2 (n.f.). Si non utilisée, laisser la connexion volante.

42-43 Bouton piétons (n.o.). L'actionnement a lieu sur le moteur 2, en outre, si le cycle d'ouverture a commencé (non à partir de la commande piétons), la commande piétons a le même effet d'un Start.

42-44 Bouton Ouverture (n.o.).

42-45 Bouton Fermeture (n.o.).

42-46 Entrée Minuteur (n.o.). Si le contact connecté est ouvert (n.o.), les vantaux se ferment et se prédisposent au fonctionnement normal.

Si le contact est fermé (n.f.), les vantaux s'ouvrent et restent ouverts jusqu'à l'ouverture du contact.

JP3

47-48 Bouton Start interne (n.o.). Start interne pour feu.

47-49 Bouton Start (n.o.). En parallèle au relais récepteur radio (CH1). Start externe pour feu.

50-51 Sortie deuxième canal radio carte réceptrice bicanal (n.o.). Permet la commande piétons ou le start interne à travers le deuxième canal radio, ou bien la commande d'autres dispositifs.

52-53 Entrée antenne carte radioréceptrice (52 signal, 53 gaine).

JP4 Connecteur carte radioréceptrice.

JP6 Connecteur carte SSR5 Feu / Préchauffage.

8) PROGRAMMATION

L'unité de commande dotée de microprocesseur est fournie avec des paramètres de fonctionnement introduits par le constructeur.

Les paramètres prédéfinis ne peuvent être modifiés qu'à travers le programmeur mod. UNIPRO. Pour modifier les paramètres, lire attentivement les instructions concernant UNIPRO et procéder comme suit. Connecter le programmeur UNIPRO à l'unité de commande au moyen de l'accessoire UNIFLAT (Voir fig.5). Entrer dans le menu "UNITES DE COMMANDE", dans le sous-menu "PARAMETRES" et faire défiler les pages de l'écran avec les flèches en haut/en bas en introduisant numériquement les valeurs des paramètres énumérés de suite.

Pour les logiques de fonctionnement, se référer au sous menu "LOGIQUE".

Nous fournissons de suite le sens et les valeurs pouvant être pris de chaque paramètre. Le paramètre prédéfini est celui entre parenthèses carrées [0].

8.1) Configuration

1 - Temps de travail [60s]

Introduire numériquement la valeur du temps de travail de 5 à 180 secondes.

2 - Temps de travail piétons [6s]

Introduire numériquement la valeur du temps d'ouverture piétons de 5 à 90 secondes.

3 - Temps de fermeture automatique [40s]

Introduire numériquement la valeur du temps de fermeture automatique TFA de 3 à 120 secondes.

4 - Temps de retard ouverture du vantail 1 [1s]

Introduire le temps de retard d'ouverture du moteur 1 par rapport au moteur 2, réglable de 0.5 secondes à 6 secondes.

5 - Temps de retard fermeture du vantail 2 [5s]

Introduire le temps de retard de fermeture du moteur 2, réglable de 0.5 à 30 secondes.

6 - %Couple moteurs [99%]

Introduire numériquement la valeur de 0 à 99% du couple. A chaque démarrage, le moteur reçoit le couple maxi pendant 2 secondes.

7 - Temps de ralentissement [0s]

Introduire le temps de ralentissement à l'approche, de 0 à 10 secondes.

NOTA- Utiliser cette fonction seulement en présence de la fin de course.

8 - Temps de dégagement de la zone du feu [15s]

Introduire le temps voulu de dégagement de la zone concernée par la circulation réglée par le feu, de 0 à 30 secondes.

9 - %Freinage [0%]

Introduire le pourcentage de freinage désiré de 0 à 99%, conformément au poids du portail et aux sollicitations mécaniques existantes.

10 - %Préchauffage [30%]

Introduire la valeur en pour cent de courant (de 0 à 99%) que l'on peut faire passer dans les enroulements des moteurs pour les maintenir à la bonne température (si la logique «**préchauffage moteurs**» est sur 1).

Paramètres avancés

11- configuration 4:

%Freinage d'urgence [60%]

Introduire numériquement la valeur de 0 à 99% du freinage d'urgence, qui est effectué en activant les commandes de sécurité présentes aux entrées 33 (Blocage), 35 (SAFE OP), 36 (SAFE CL).

12- - configuration 5:

% couples moteurs en ralentissement [50%]

Etablir numériquement la valeur de 0 à 99% de la couple moteurs pendant le ralentissement.

8.2) Logiques

- TFA pause [0]

1 - Effectue la fermeture automatique du portail après le temps de pause programmé (temps de fermeture automatique). La fermeture automatique est activée par: l'arrivée du portail en position de fin de course ouverture, la fin du temps de travail dans la phase d'ouverture, l'arrêt du portail dans la phase d'ouverture avec l'impulsion de start.

0 - Exclut la fermeture automatique.

- Logique 2 pas, 4 pas [0]

1 - Active la logique 2 pas (prévaux sur "Logique 3 pas" s'il s'agit du dernier choix effectué). Une impulsion de start a les effets suivants:

porte fermée: ouvre
 en ouverture: ferme
 porte ouverte: ferme
 en fermeture: ouvre
 après le stop: ouvre

0 - Active la logique 4 pas (prévaux sur "Logique 3 pas" s'il s'agit du dernier choix effectué). Une impulsion de start a les effets suivants:

porte fermée: ouvre
 en ouverture: arrête et insère le TFA si configuré
 porte ouverte: ferme
 en fermeture: arrête et n'insère pas le TFA (stop)
 après le stop: ouvre

- Logique 3 pas [0]

1 - Active la logique 3 pas (avec logique 2 pas, 4 pas=0). Une impulsion de start a les effets suivants:

porte fermée: ouvre
 en ouverture: arrête et insère le TFA si configuré
 porte ouverte: ferme
 en fermeture: ouvre
 après le stop: ouvre

0 - Désactive la Logique à 3 pas.

- Blocage des impulsions en ouverture [0]

1 - L'impulsion de start n'a aucun effet pendant la phase d'ouverture.

0 - L'impulsion de start a effet pendant la phase d'ouverture.

- Blocage des impulsions en fermeture [0]

1 - L'impulsion de start n'a aucun effet pendant la phase de fermeture.

0 - L'impulsion de start a effet pendant la phase de fermeture.

- Blocage des impulsions en TFA [0]

1 - L'impulsion de start n'a pas d'effets pendant la pause TFA.

0 - Accepte le start pendant la pause TFA.

- Préalarme [1].

1 - Le feu clignotant s'allume environ 3 secondes avant le démarrage des moteurs.

0 - Le feu clignotant s'allume lors du démarrage des moteurs.

- Commande Ouvre/Ferme (Action maintenue) [0]

Elle agit sur les signaux connectés aux bornes 44-45.

1 - Fonctionnement à action maintenue: la manoeuvre continue tant que l'on maintient la pression sur la touche de commande.

NOTA: Sont exclues toutes les commandes automatiques et tous les dispositifs de sécurité. Restent actives les commandes STOP (borne 33), OUVRE (borne 44), FERME (borne 45) et les butées de fin de course.

0 - Fonctionnement par impulsions: une impulsion ouvre le portail s'il est fermé et le ferme s'il est ouvert.

- Lumière de courtoisie [0]

1 - Lumière de zone. Reste active durant la manoeuvre de la porte.

0 - Lumière de courtoisie. Reste active pendant 90 secondes après la dernière manoeuvre.

- Préchauffage des moteurs [0]

1 - Fonction active.

0 - Fonction non active.

- Fermeture rapide [0]

1 - Ferme le portail après le dégagement des cellules photoélectriques avant la fin du TFA programmé.

0 - Commande non active.

- Coup de bélier en ouverture [0]

1 - Avant d'effectuer l'ouverture, le portail pousse pendant environ 2 secondes en fermeture, ce qui facilite le décrochage de l'électroserrure (n'est pas influencé par les butées de fin de course)..

0 - Exclut le coup de bélier.

IMPORTANT - En absence de butées d'arrêt mécaniques adéquates, ne pas utiliser cette fonction. Elle est absolument interdite dans la motorisation de portails coulissants.

- Maintient du blocage [0]

1 - Si les moteurs restent éteints en position d'ouverture complète ou de fermeture complète pendant plus d'une heure, ils sont activés pendant environ 3 secondes dans la direction de butée. Cette opération est effectuée chaque heure.

N.B.: Cette fonction a le but de compenser, dans les moteurs hydrauliques, la réduction éventuelle de volume de l'huile due à la diminution de la température pendant les pauses prolongées, par exemple pendant la nuit ou due à des fuites internes.

IMPORTANT - En absence de butées d'arrêt mécaniques adéquates, ne pas utiliser cette fonction. Elle est absolument interdite dans la motorisation de portails coulissants.

0 - Exclut cette fonction.

- Comptage des temps [0]

1 - L'unité de commande calcule le temps d'activation de chaque moteur sur la base des manoeuvres précédentes.

0 - L'unité de commande active les moteurs à chaque manoeuvre pour le temps introduit.

N.B. En tous les cas, programmer le temps de travail sur une valeur légèrement supérieure à celle nécessaire pour effectuer la manoeuvre complète.

- Lumière/Alarme [1]

1 - Sortie alarme portail ouvert (s'active si le portail reste ouvert pendant un temps double par rapport au TFA introduit).

0 - Commande lumière escaliers (l'impulsion dure pendant 1 seconde).

- Type de serrure [0]

1 - Serrure à ventouse.

0 - Serrure à encliquetage.

- Minuteur / Piétons [0]

Entrée pour la connexion à un temporisateur externe.

1 - L'entrée Minuteur n'agit que dans le moteur 2, pour le temps piétons introduit. Un start donné pendant la phase minuteur effectue l'ouverture et la fermeture complète du portail, en rétablissant la position de porte piétons ouverte.

0 - L'entrée Minuteur agit sur les deux moteurs.

- Cellule photoélectrique ADMAP [1]

1 - En fermeture uniquement. Si elle est occultée en fermeture, elle arrête et inverse le mouvement.

0 - Toujours active. Si elle est occultée en fermeture ou en ouverture, elle arrête le portail jusqu'au dégagement de l'obstacle; en tous les cas elle va en ouverture.

- Vantaux [0]

1 - Moteur 2 uniquement actif (1 vantail).

0 - Les deux moteurs actifs (2 vantaux).

- Frein [0]

1 - Freinage électronique actif.

0 - Freinage électronique exclu.

- Ralentissement [0]

1 - Actif le ralentissement dans la phase d'approche.

0 - Exclu le ralentissement dans la phase d'approche.

Logique avancée - adresse 11:

- Coup de bélier en fermeture [0]

1 - avant d'effectuer l'ouverture, le portail pousse pendant environ 2 secondes en ouverture. Ceci facilite le décrochage de la serrure électrique (n'est pas influencé par les butées de fin de course).

0 - Exclut le coup de bélier

IMPORTANT - En absence de butées d'arrêt mécaniques adéquates, ne pas utiliser cette fonction. Elle est absolument interdite dans la motorisation de portails coulissants.

8.3) Autodiagnostic

Il sert à vérifier le bon fonctionnement de l'unité de commande et le câblage correct de l'installation. L'unité de commande informe UNIPRO sur l'état de ses entrées (bornes 29, 30, 31, 33, 34, 35, 36, 38, 39, 40, 41, 43, 44, 45, 46, 48, 49). Il doit être effectué avec le portail ouvert à moitié (fins de course non enfoncées) et avec les moteurs arrêtés.

Si le diagnostic est exact, avec les moteurs arrêtés vérifier aussi la condition d'ouverture et de fermeture complète (contrôle de l'intervention des fins de course).

Après avoir connecté le programmeur UNIPRO, entrer dans le menu UNITE DE COMMANDE / AUTODIAGNOSTIC, appuyer sur enter et attendre l'autodiagnostic qui signalera la position et les remarques des entrées qui présentent des problèmes, tels que par exemple:

- Stop engagé, entrée à la borne 33 - l'écran signale [erreur stop].
- Admap occupées, entrée à la borne 34 - l'écran signale [erreur admap].
- Sécurités d'ouverture occupées, entrée à la borne 35 - l'écran signale [erreur safeop].
- Sécurités de fermeture occupées, entrée à la borne 36 - l'écran signale [erreur safecf].
- Fin de course d'ouverture moteur 1 engagée, entrée à la borne 38 - l'écran signale [erreur swo1].
- Fin de course de fermeture moteur 1 engagée, entrée à la borne 39 - l'écran signale [erreur swc1].
- Fin de course d'ouverture moteur 2 engagée, entrée à la borne 40 - l'écran signale [erreur swo2].
- Fin de course de fermeture moteur 2 engagée, entrée à la borne 41 - l'écran signale [erreur swc2].
- Entrée dispositifs de sécurité borne 29 ou 30 ou 31 interrompue l'écran affiche [erreur cellules photoélectriques]

Si le fonctionnement et le câblage sont exacts, l'écran signale "Tout OK". A la fin de l'autodiagnostic, éteindre et déconnecter UNIPRO.

8.4) Statistiques

Après avoir connecté le programmeur UNIPRO à l'unité de commande, entrer dans le menu UNITE DE COMMANDE / STATISTIQUES et faire défiler la page vidéo des paramètres statistiques:

- Version logiciel microprocesseur carte.
- Nombre de cycles effectués, Si les moteurs sont remplacés, prendre note du nombre de manœuvres effectuées jusqu'à ce moment.
- Nombre de cycles effectués à partir du dernier entretien. Ce numéro est automatiquement mis à zéro à chaque autodiagnostic ou introduction de paramètres.
- Date du dernier entretien. A mettre à jour manuellement sur le menu spécial «Mise à jour date d'entretien».
- Description de l'installation. Permet d'introduire 16 caractères de localisation installation).

9) FONCTION DES LEDS

L'unité de commande SUPER MA est dotée de 2 leds utiles pour l'identification d'éventuelles anomalies de l'installation.

- (DL1- Verte) LIGNE. Elle reste allumée en présence de ligne et avec fusible F4 intact.
- (DL2- Verte) UNITE DE COMMANDE FONCTIONNANTE. Led allumée si le microprocesseur de l'unité de commande est fonctionnante.

10) CARTE FEU / PRECHAUFFAGE DES MOTEURS SSR5 (Fig.4)

Inserée dans le connecteur prédisposé, elle permet:

- La gestion de deux feux à 2 lumières.
- Préchauffage des moteurs pour climat froid.

10.1) Prédisposition feu

Le feu 1 doit être situé à l'extérieur du portail et le feu 2 à l'intérieur (voir figure 4).

ATTENTION - Prédisposer des signaux qui limitent la vitesse «Au pas».

10.2) Prédisposition préchauffage moteurs

La sonde "S" doit être située et fixée à l'intérieur pour mesurer la température extérieure. Elle doit être connectée aux bornes correspondantes 6-7 de la carte préchauffage.

10.3) Configuration

A) Pour feu

Connecter UNIPRO à la carte SUPER MA et mettre sur "1" les fonctions "Blocage imp. Ouv.", "Blocage imp. TFA", "logique 2-4 pas", "préalarme". Les interrupteurs Dip présents sur SSR5 sont 3.

Interrupteur Dip 1

ON - Exclusion du clignotement au début du mouvement.

OFF - Activation du clignotement au début du mouvement (durée 5 s).

Interrupteur Dip 2

ON - Avec le portail fermé, il active les lumières rouges.

OFF - Lumières éteintes si le portail est fermé.

B) Pour le préchauffage des moteurs

Connecter UNIPRO à la carte SUPER MA et mettre sur "1" la logique "Préchauffage des moteurs" et introduire une valeur % dans le menu «Configuration» pour déterminer le courant qui maintiendra chauds les moteurs.

Interrupteur Dip 3

ON - Il active le contrôle de l'unité de commande SUPER MA.

N.B. LAISSER TOUJOURS SUR ON

Trimmer préchauffage

Il règle la température d'intervention du préchauffage. Réglable de +8° à -8°.

10.4) Connexions du bornier SSR5 (Fig.4)

A) Feu

JP1 - Connecteur à carte SUPER MA.

JP2

- 1 phase.
- 2 lumière rouge feu 1.
- 3 lumière rouge feu 2.
- 4 lumière verte feu 1.
- 5 lumière verte feu 2.

B) Préchauffage des moteurs

JP3

- 6 Connexion du feu clignotant / EBP pour préchauffage.
- 7-8 Connexion sonde thermique.

10.5) Connexions du bornier SUPER MA pour feu

47-48 **START interne** - il provoque l'ouverture du portail, signalée par l'allumage de la lumière rouge à l'extérieur et de la lumière verte à l'intérieur, lorsque le portail est complètement ouvert.

47-48 **START externe** - il provoque l'ouverture du portail, signalée par l'allumage de la lumière verte à l'extérieur, lorsque le portail est complètement ouvert, et de la lumière rouge à l'intérieur.

De l'extérieur, la seule commande pour accéder doit être le Start externe (déjà présent sur le premier canal radiorécepteur).

10.6) Leds de signalisation présentes dans la carte (Fig.4)

- DL1 led verte feu 1 (externe).
- DL3 led rouge feu 1 (externe).
- DL2 led verte feu 2 (interne).
- DL4 led rouge feu 2 (interne).

10.7) Signalisation feux

Lumière verte: possibilité d'accès.

Lumière rouge fixe: accès interdit. Pendant la manœuvre d'ouverture ou de fermeture les 2 lampes rouges restent allumées.

Lumière rouge clignotante: début du mouvement du portail; accès interdit. **N.B.:** Si dans la phase de pause tfa ou en fermeture l'unité reçoit un start pour activer le sens opposé de marche, l'unité de commande ouvre, termine le temps TFA et attend pour le «**temps de dégagement zone feu**» introduit en maintenant pour toute cette phase les lumières rouges fixes avant d'activer le vert demandé.

Une occultation des cellules photoélectriques pendant le temps de dégagement de la zone feu recharge ce temps.

11) DEMOLITION

Attention: S'adresser exclusivement à du personnel qualifié.

L'élimination des matériaux doit être faite en respectant les normes en vigueur. En cas de démolition, il n'existe aucun danger ou risque particulier dérivant du produit. En cas de récupération des matériaux, il sera opportun de les trier selon leur genre (parties électriques - cuivre - aluminium - plastique - etc.).

12) DEMONTAGE

Attention: S'adresser exclusivement à du personnel qualifié.

Si l'unité de commande doit être démontée et remontée ailleurs, il faut:

- Couper l'alimentation et débrancher toute l'installation électrique.
- Si des composants ne peuvent pas être enlevés ou sont endommagés, il faudra les remplacer.

Les descriptions et les figures de ce manuel n'engagent pas le constructeur. En laissant inaltérées les caractéristiques essentielles du produit, la Société se réserve le droit d'apporter à n'importe quel moment les modifications qu'elle juge opportunes pour améliorer le produit du point de vue technique, commercial et de construction, sans s'engager à mettre à jour cette publication.

SUPER MA

Fig. 1

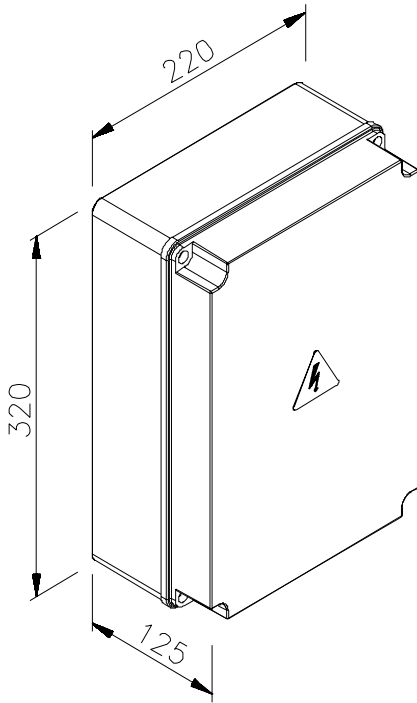

Fig. 2

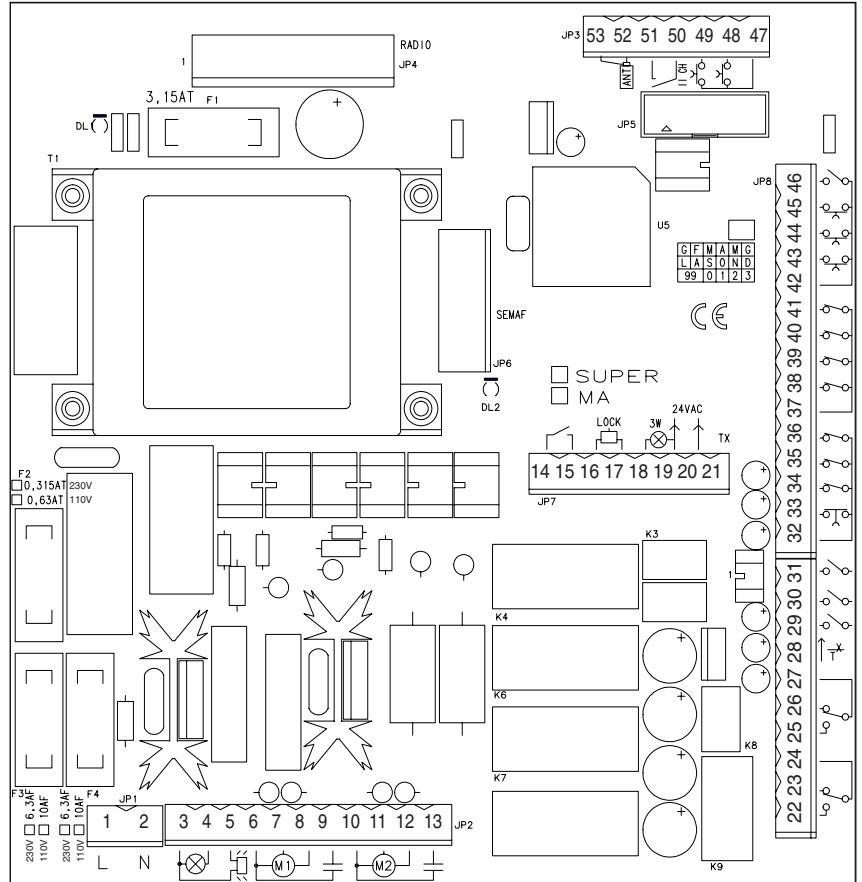

Fig. 3

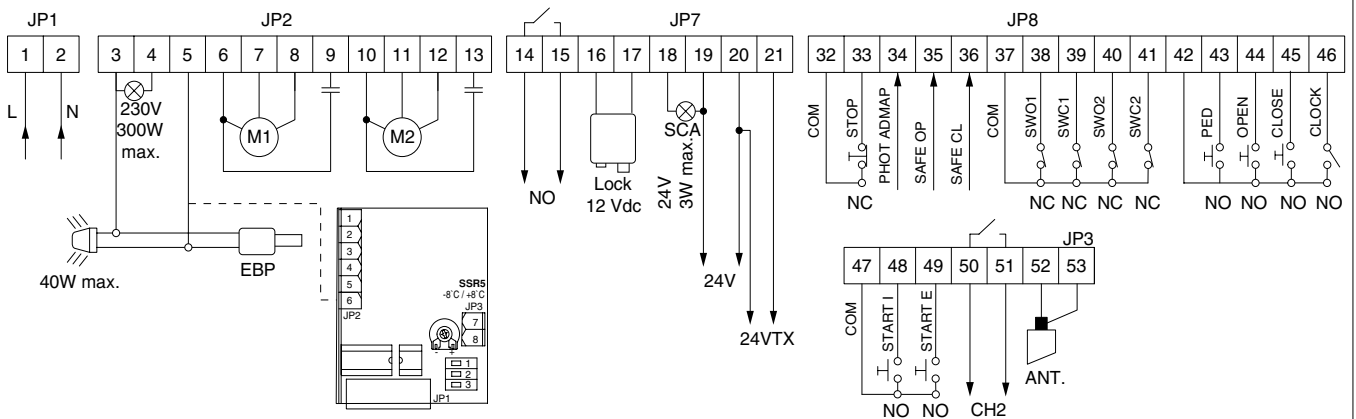
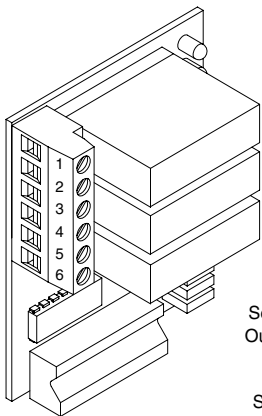

Fig. 4



Semaforo 1 esterno Outside traffic light 1 Feu 1 ext rieur Ampel 1 Aussen Sem foro 1 exterior Sem foro 1 externo	Semaforo 2 interno Inside traffic light 2 Feu 2 int rieur Ampel 2 Innen Sem foro 2 interior Sem foro 2 interno

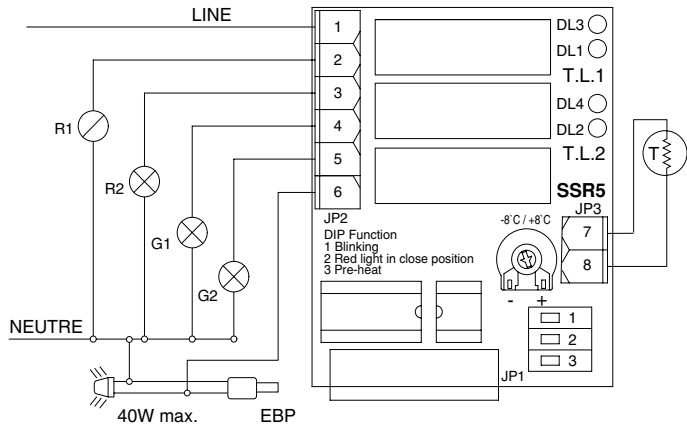

Fig. 5

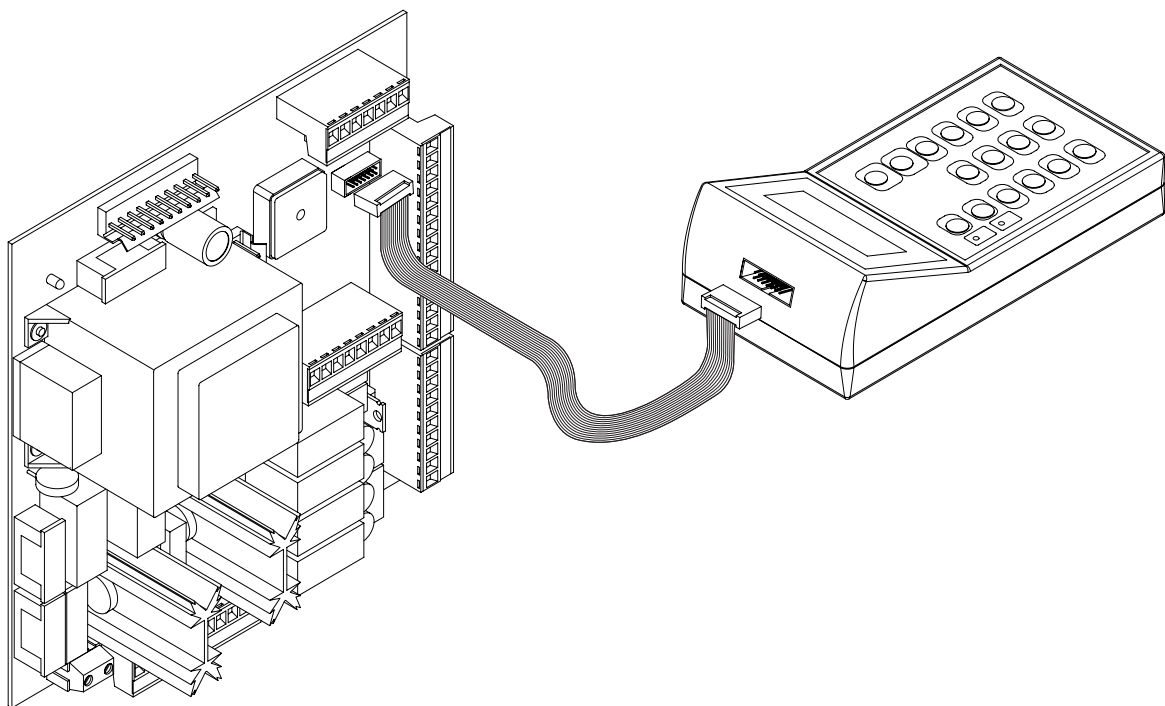

Fig. 6

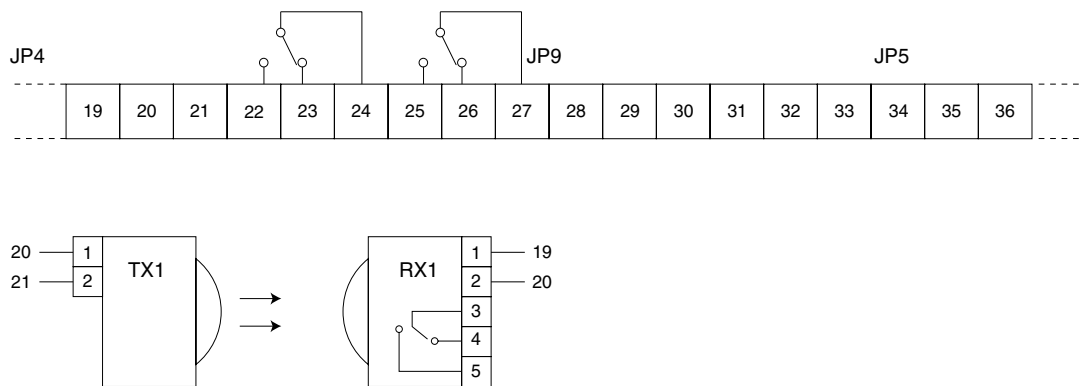

Fig. 7

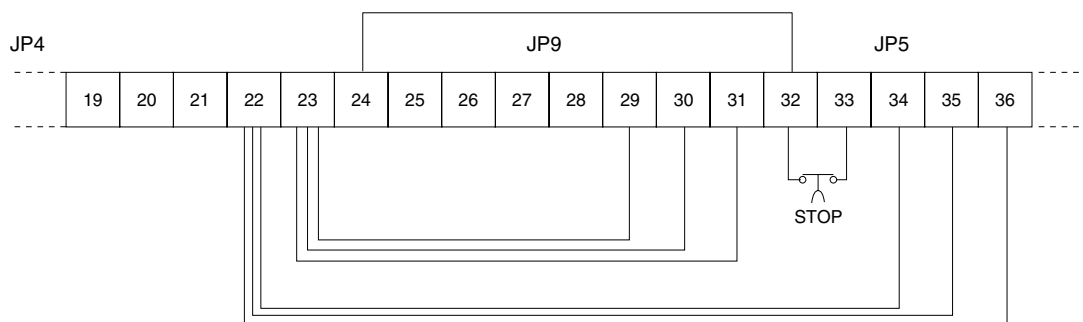

Fig. 8

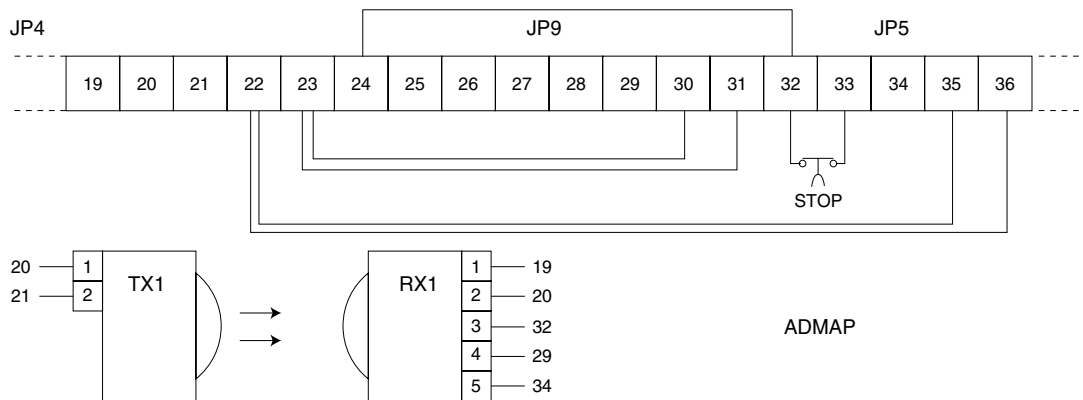

Fig. 9

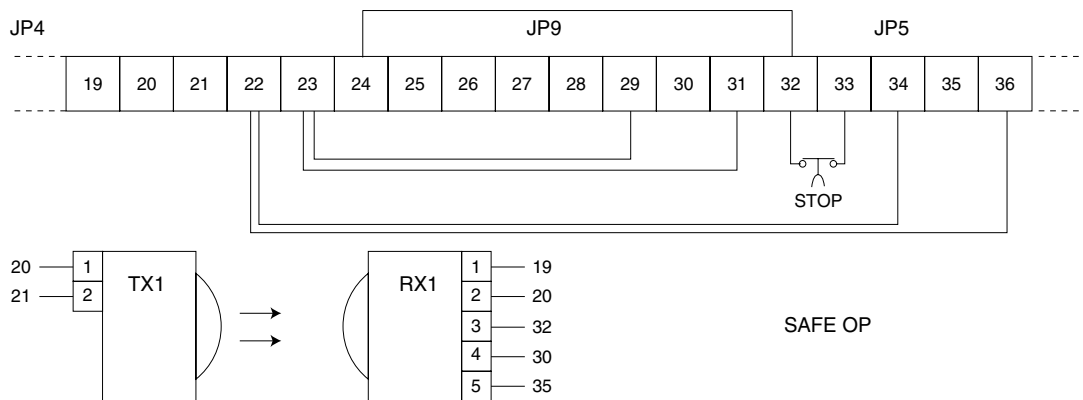

Fig. 10

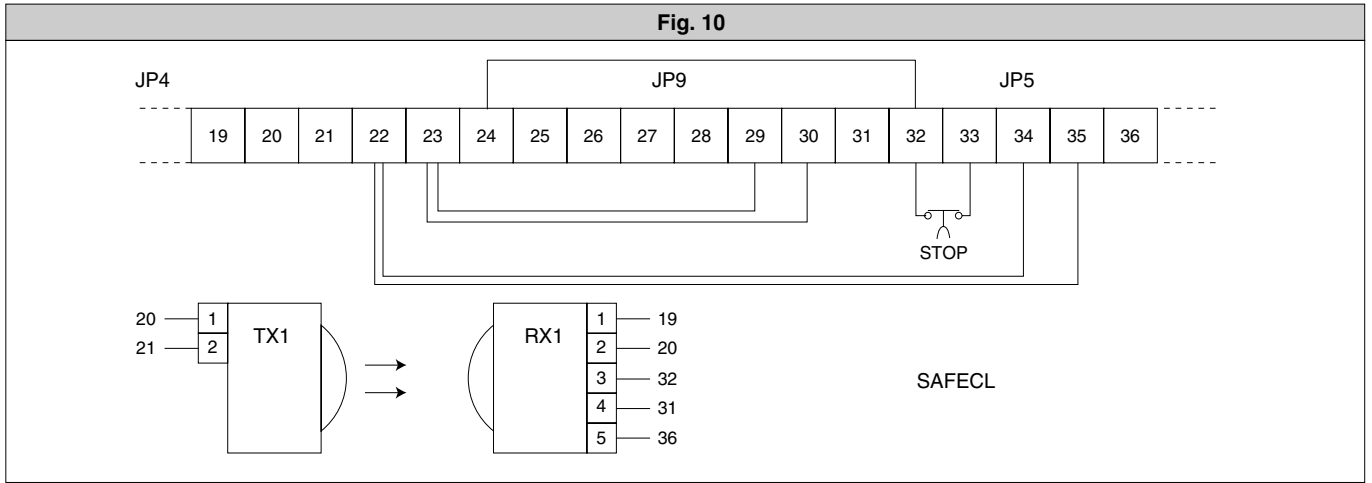

Fig. 11

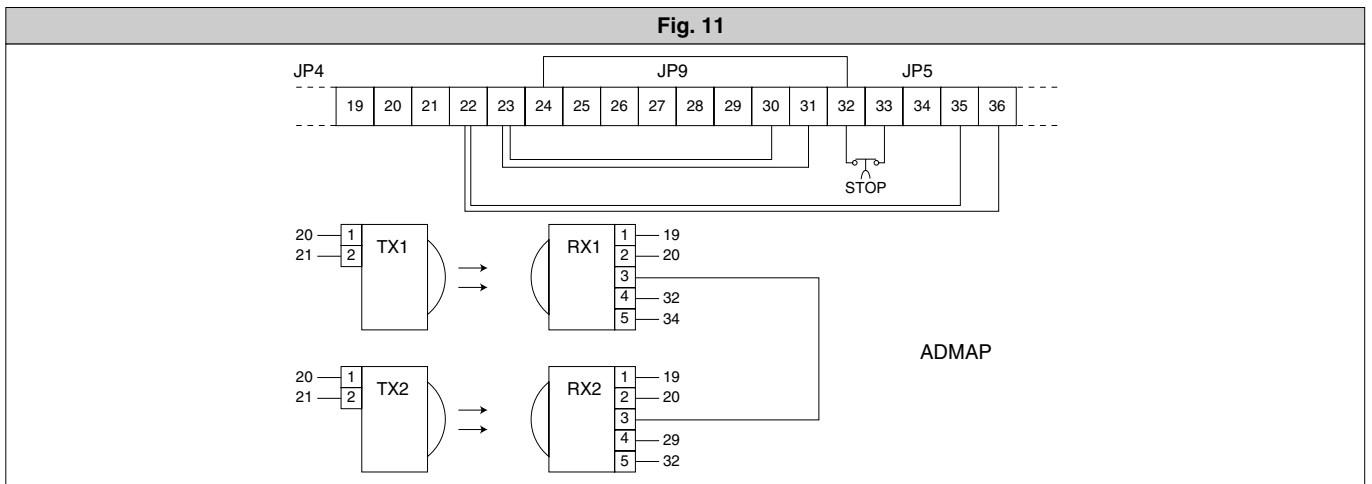

Fig. 12

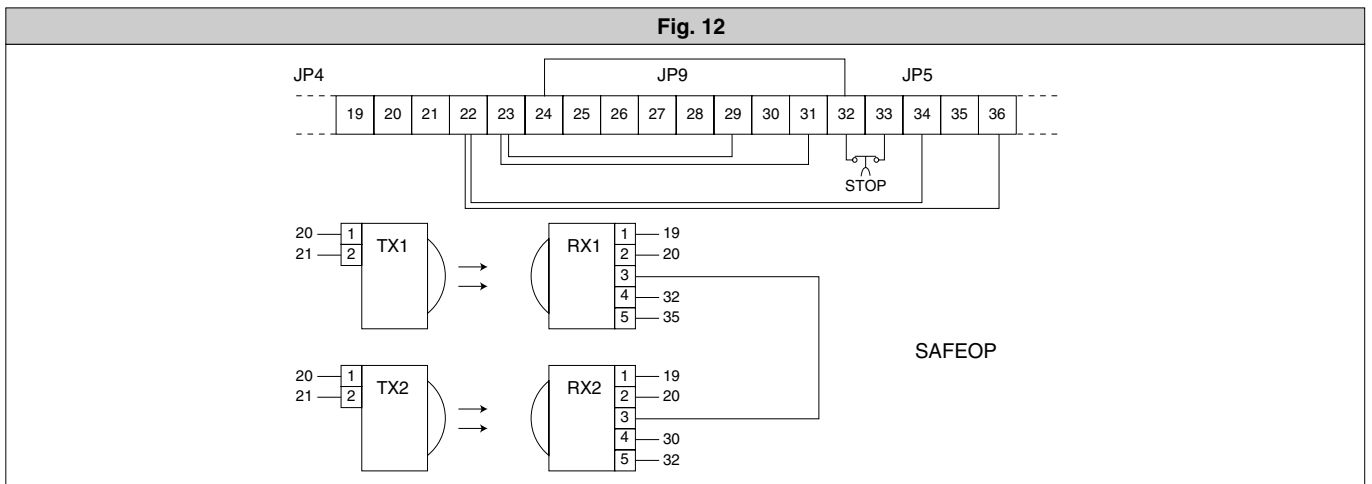

Fig. 13

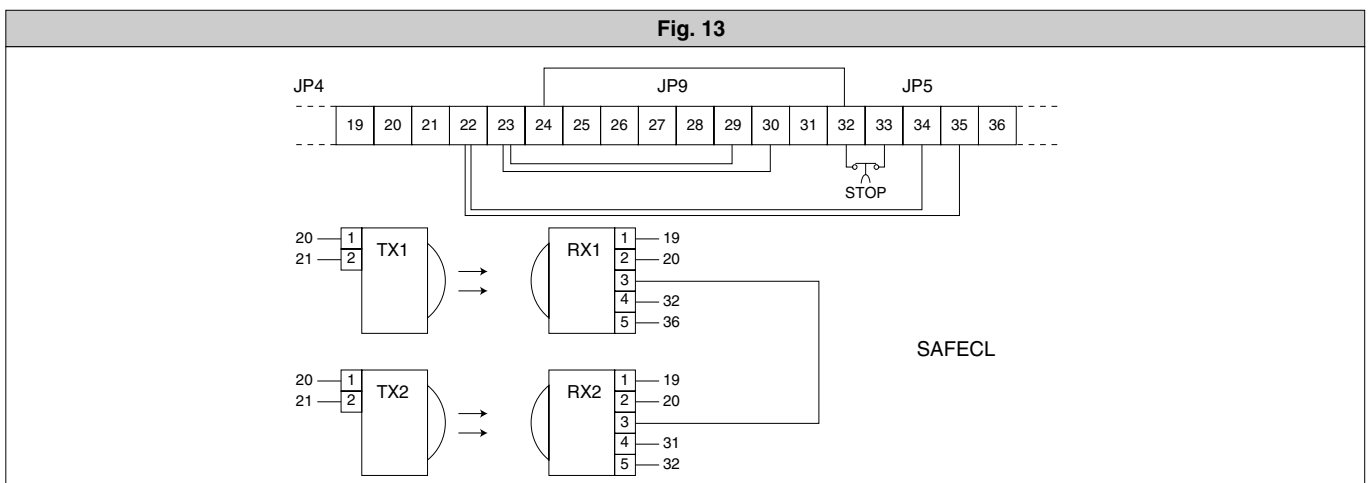

Fig. 14

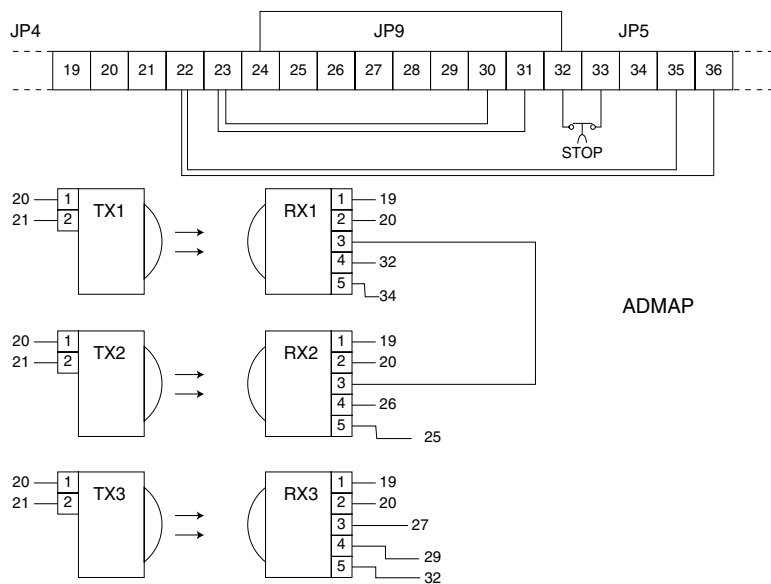

Fig. 15

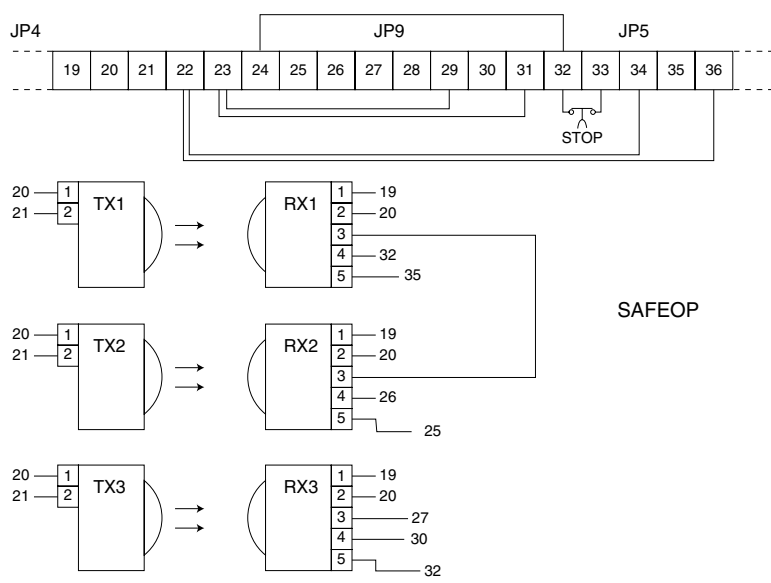
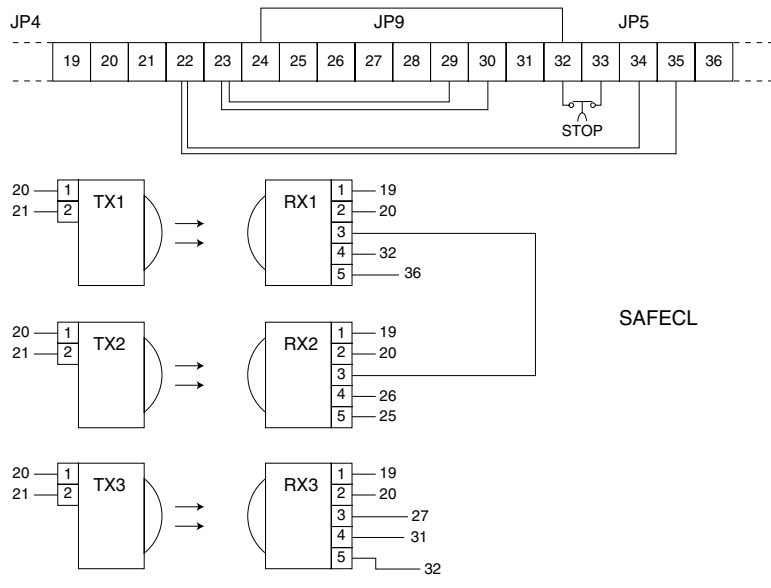

Fig. 16



420

Fig. 17

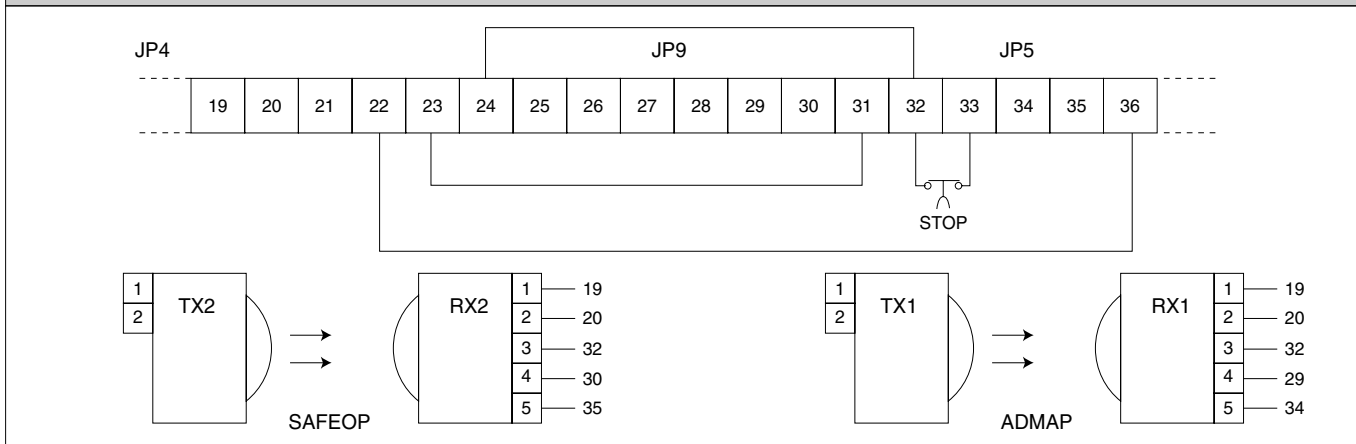

Fig. 18

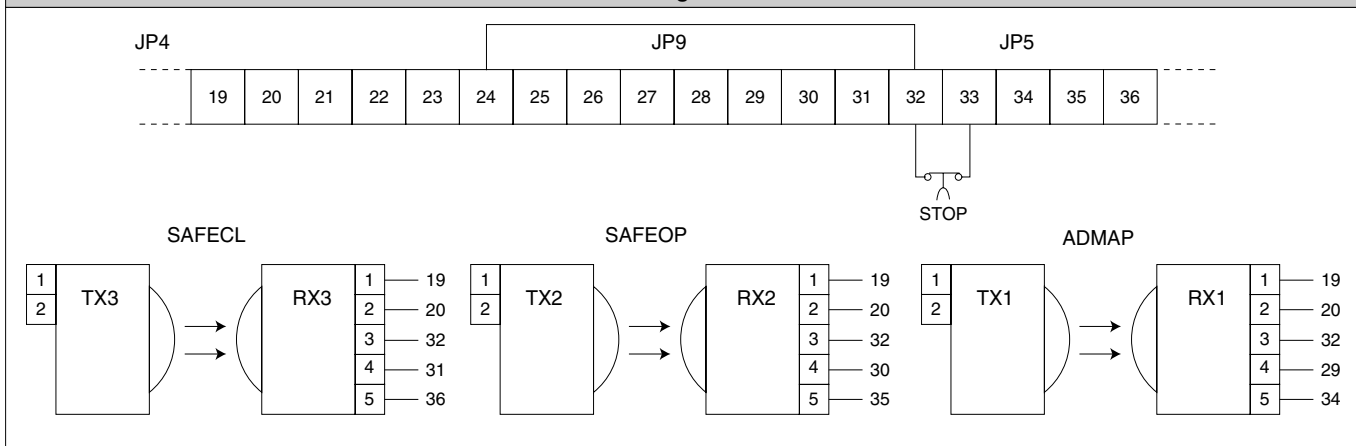

Fig. 19

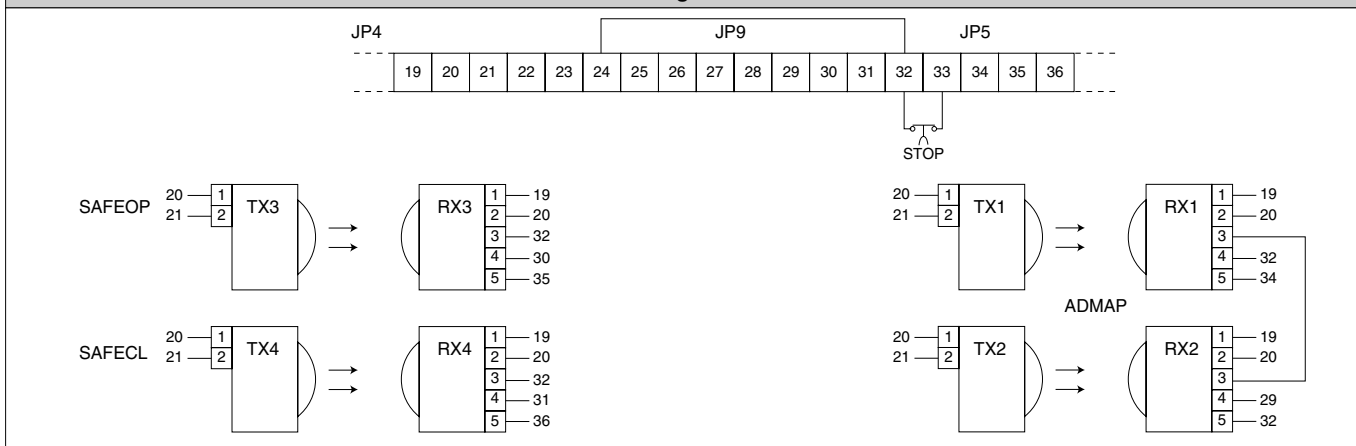
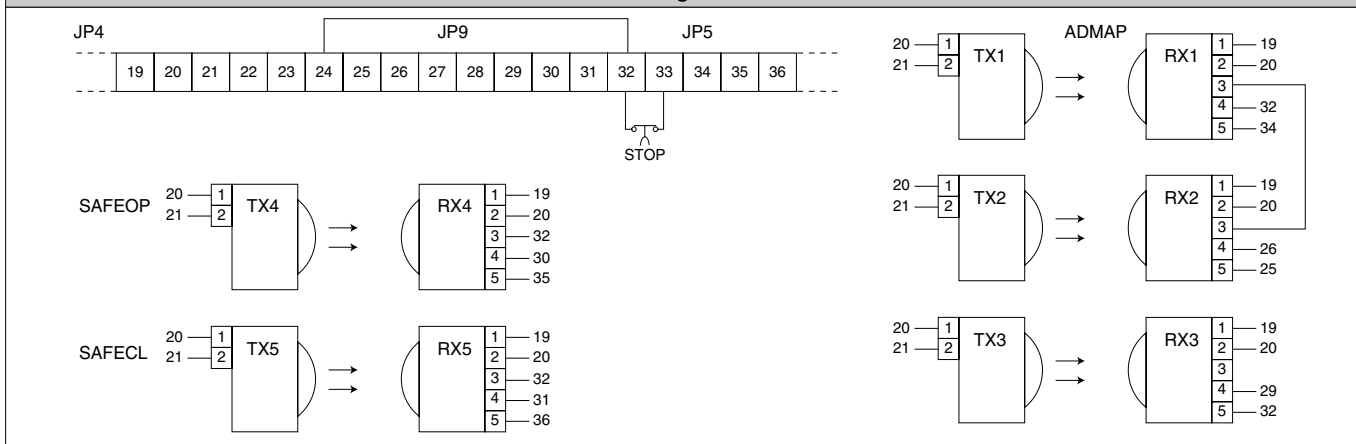

Fig. 20



D811270_04