

**INTRIC E**

D811285 13-11-00 Vers. 02

**RÉCEPTEUR  
EXTERIEUR  
ROLLING-CODE**



## 1) GÉNÉRALITÉS

Nous vous remercions pour avoir choisi ce produit. Nous sommes sûrs qu'il vous rendra le service nécessaire à vos besoins. Lire attentivement le «**Manuel d'instructions**» qui accompagne ce produit puisqu'il fournit d'importantes indications concernant la sécurité, l'installation, l'utilisation et l'entretien. Ce produit est conforme aux normes reconnues de la technique et aux dispositions concernant la sécurité. Ce produit est conforme aux normes reconnues de la technique et des dispositions concernant la sécurité. Il est également conforme aux directives européennes suivantes: 89/336/CEE, 1999/5/CEE et modifications successives. Système radiorécepteur à autoapprentissage et rolling-code. Permet de configurer les sorties de façon impulsive, bistables ou temporisées. Permet aussi de mémoriser les émetteurs de la série **TEO 1-2-4** (non rolling-code). Le système **INTRIC 1-2 / E** est compatible avec le protocole **EElink** pour une installation et un entretien rapides.

## 2) SECURITE GENERALE

**ATTENTION! Une installation erronée ou une utilisation impropre du produit peuvent provoquer des lésions aux personnes et aux animaux ou des dommages aux choses.**

- Lisez attentivement la brochure «**Avertissements**» et le «**Manuel d'instructions**» qui accompagnent ce produit, puisqu'ils fournissent d'importantes indications concernant la sécurité, l'installation, l'utilisation et l'entretien.
- Eliminer les matériaux d'emballage (plastique, carton, polystyrène etc.) selon les prescriptions des normes en vigueur. Ne pas laisser des enveloppes en nylon et polystyrène à la portée des enfants.
- Conserver les instructions et les annexer à la fiche technique pour les consulter à tout moment.
- Ce produit a été conçu et réalisé exclusivement pour l'utilisation indiquée dans cette documentation. Des utilisations non indiquées dans cette documentation pourraient provoquer des dommages au produit et représenter une source de danger pour l'utilisateur.
- La Société décline toute responsabilité dérivée d'une utilisation impropre ou différente de celle à laquelle le produit a été destiné et qui est indiquée dans cette documentation.
- Ne pas installer le produit dans une atmosphère explosive.
- Les éléments constituant la machine doivent être conformes aux Directives Européennes suivantes: 89/336/CEE, 1999/5/CEE et modifications successives. Pour tous les Pays en dehors du Marché Commun, outre aux normes nationales en vigueur il est conseillé de respecter également les normes indiquées ci-haut afin d'assurer un bon niveau de sécurité.
- La Société décline toute responsabilité en cas de non respect des règles de bonne technique dans la construction des fermetures (portes, portails etc.), ainsi qu'en cas de déformations pouvant se produire pendant l'utilisation.
- L'installation doit être conforme aux prescriptions des Directives Européennes: 89/336/CEE, 1999/5/CEE et modifications successives.
- Couper l'alimentation électrique avant d'effectuer n'importe quelle intervention sur l'installation. Débrancher aussi les éventuelles batteries de secours, si présentes.
- Prévoir sur la ligne d'alimentation de la motorisation un interrupteur ou un magnétothermique omnipolaire avec distance d'ouverture des contacts égale ou supérieure à 3mm.
- Vérifier qu'en amont de la ligne d'alimentation il y a un interrupteur différentiel avec seuil de 0,03A.
- Vérifier si l'installation de terre est effectuée correctement: connecter toutes les parties métalliques de la fermeture (portes, portails etc.) et tous les composants de la motorisation dotés de borne de terre.
- Appliquer tous les dispositifs de sécurité (cellules photoélectriques, barres palpeuses etc.) nécessaires à protéger la zone des dangers d'écrasement, d'entraînement, de cisaillement.
- Appliquer au moins un dispositif de signalisation lumineuse (feu clignotant) en position visible, fixer à la structure un panneau de Attention.
- La Société décline toute responsabilité en matière de sécurité et de bon fonctionnement de la motorisation si des composants d'autres producteurs sont utilisés.
- Utiliser exclusivement des pièces originales pour n'importe quel entretien ou réparation.
- Ne pas effectuer des modifications aux composants de la motorisation si non expressément autorisées par la Société.
- Informer l'utilisateur de l'installation sur les systèmes de commande appliqués et sur l'exécution de l'ouverture manuelle en cas d'urgence.
- Ne pas permettre à des personnes et à des enfants de stationner dans la zone d'action de la motorisation.
- Ne pas laisser des radio commandes ou d'autres dispositifs de commande à portée des enfants afin d'éviter des actionnements involontaires de la motorisation.

- L'utilisateur doit éviter toute tentative d'intervention ou de réparation de la motorisation et ne doit s'adresser qu'à du personnel qualifié.
- Tout ce qui n'est pas expressément prévu dans ces instructions, est interdit.

## 3) CARACTÉRISTIQUES TECHNIQUES

Fréquence: ..... 433.92MHz  
 Température de fonctionnement: ..... -20 / +55°C  
 Type de code: ..... Algorithme rolling-code  
 N° de combinaisons: ..... 4 milliards  
 Dimensions: ..... voir fig.1

### 3.1) Récepteur

Alimentation: ..... 12 à 28Vdc, 16 à 28Vac  
 Impédance antenne: ..... 50Ohm (RG58)  
 Contact relais: ..... 1A - 33Vac, 1A 24Vdc  
 N° maxi de radiocommandes mémorisables: ..... 128

Versions récepteurs	N° radiocommandes
Intric E	128
Intric E 512	512
Intric E 2048	2048

Versions récepteurs: .....

**INTRIC 1 E** - monocanal, **INTRIC 2 E** - bicanal.

## 4) INSTALLATION ANTENNE

Utiliser une antenne accordée sur 433MHz. Pour la connexion antenne-récepteur, utiliser un câble coaxial RG58. La présence de masses métalliques adossées à l'antenne peut perturber la réception radio. En cas de portée insuffisante de l'émetteur, déplacer l'antenne à un endroit plus indiqué.

## 5) PROGRAMMATION

Les récepteurs disposent d'une connexion volante «JP5» (fig.2) servant à activer la mémorisation des émetteurs en mode **MANUEL** ou **AUTOAPPRENTISSAGE** par radio.

**NOTA! Les émetteurs de la série TEO 1-2-4 (non rolling-code) ne peuvent être mémorisés qu'en mode manuel.** Après avoir inséré le récepteur dans le connecteur situé dans les unités de commande, pour entrer dans le mode programmation, il faut appuyer sur la touche SW1 pour INTRIC 1 E ou, en cas d'INTRIC 2 E, sur la touche SW1 pour la sortie CH1 et sur SW2 pour la sortie CH2. La condition est signalée par un clignotement constant de la led DL1. Des paquets de clignotement de la led DL1 (fig.2), allant de 1 à 6 clignotements avec une pause d'environ 1 seconde, indiquent les différentes fonctions d'apprentissage (voir tableau).

Le récepteur sort du mode programmation si aucune opération n'est effectuée pendant 90 secondes.

### 5.1) Mémorisation des émetteurs en mode manuel (JP5 fermée)

- Prédisposer le récepteur dans la fonction voulue (voir tableau) en contrôlant les paquets de clignotement de la led DL1.
- Appuyer sur P1 de l'émetteur. Pour TRC1-2, appuyer sur la touche cachée P1 (fig.2). Pour TRC4, la touche P1 correspond à l'appui simultané sur les 4 touches de l'émetteur ou, en ouvrant le compartiment de la batterie, en connectant provisoirement avec un tournevis les deux emplacements P1 (fig.2). **Nota:** Pour la série **TEO 1-2-4**, composer le code personnel dans l'interrupteur Dip à 10 voies présent dans l'émetteur (fig.3) et appuyer sur la touche T désirée de l'émetteur à mémoriser. Cette touche de l'émetteur est ainsi mémorisée. Passer au point (d).
- Appuyer sur la touche T désirée de l'émetteur TRC1-2-4 à mémoriser. La touche de cet émetteur est maintenant mémorisée.
- Pour mémoriser d'autres émetteurs, répéter les opérations en partant du point (b) dans un temps maximum d'environ 10 secondes, autrement le récepteur sort du mode programmation.

### 5.2) Mémorisation des émetteurs en mode autoapprentissage par radio (JP5 ouverte)

Ce mode sert à effectuer une copie des touches d'un émetteur déjà mémorisé dans le récepteur sans accéder au récepteur enfermé dans l'armoire.

**NOTA: Les émetteurs de la série TEO 1-2-4 (non rolling-code) ne peuvent être mémorisés qu'en mode manuel.** Le premier émetteur doit être mémorisé en mode manuel (voir paragraphe 5.1). **Nota:** avec JP5 ouverte, il est possible d'effectuer aussi la mémorisation en mode manuel.

- Appuyer sur la touche P1 de l'émetteur déjà mémorisé. Pour les émetteurs TRC1-2, appuyer sur la touche cachée P1 (fig.2). Pour TRC4, la touche P1 correspond à l'appui simultané sur les 4 touches de l'émetteur ou, en ouvrant le compartiment de la batterie, en connectant provisoirement avec un tournevis les deux emplacements P1 (fig.2).
- Appuyer sur la touche T que l'on désire attribuer aussi au nouvel émetteur.
- Appuyer sur la touche P1 du nouvel émetteur à mémoriser (touche P1

- pour TRC1-2) (toutes les touches T1-2-3-4 pour TRC4).
- d) Appuyer sur la touche T que l'on désire attribuer au nouvel émetteur.
- e) Pour mémoriser un autre émetteur, répéter les opérations en partant du pas (c) dans un temps maxi de 10-15 secondes, autrement le récepteur sort du mode programmation.
- f) Pour copier une autre touche, attendre la sortie du mode programmation (ou couper l'alimentation au récepteur) et répéter les opérations en partant du pas (a).

**ATTENTION: la plus haute protection contre la mémorisation de codes étrangers s'obtient en prédisposant la connexion volante JP5 fermée et en effectuant la programmation en mode manuel ou à l'aide du programmeur mod. UNIPRO.**

### 5.3) Programmeur universel mod. UNIPRO (fig.4)

Pour l'utilisation du programmeur, voir les instructions correspondantes.

**Émetteur** - Connecter **UNIPRO** à l'émetteur **TRC** avec les accessoires **UNITRC** et **UNIFLAT** fournis en dotation avec le programmeur. **Recepteur** - Connecter **UNIPRO** au récepteur **INTRIC** avec les accessoires **UNIDA** et **UNIFLAT** fournis en dotation avec le programmeur. Le système ne prévoit pas l'alimentation du programmeur **UNIPRO**.

## 6) ENTRETIEN

**L'entretien de l'installation doit être effectué régulièrement de la part de personnel qualifié.**

## 7) DÉMOLITION

**ATTENTION: s'adresser uniquement à du personnel qualifié.**

L'élimination des matériaux doit être faite en respectant les normes en vigueur. En cas de démolition du système, il n'existe aucun danger ou risque particulier dérivant de ses composants. En cas de récupération des matériaux, il sera opportun de les trier selon leur genre (parties électriques - cuivre - aluminium - plastique - etc.).

**Les descriptions et les figures de ce manuel n'engagent pas le constructeur. En laissant inaltérées les caractéristiques essentielles du produit, la Société se réserve le droit d'apporter à n'importe quel moment les modifications qu'elle juge opportunes pour améliorer le produit du point de vue technique, commercial et de construction, sans s'engager à mettre à jour cette publication.**

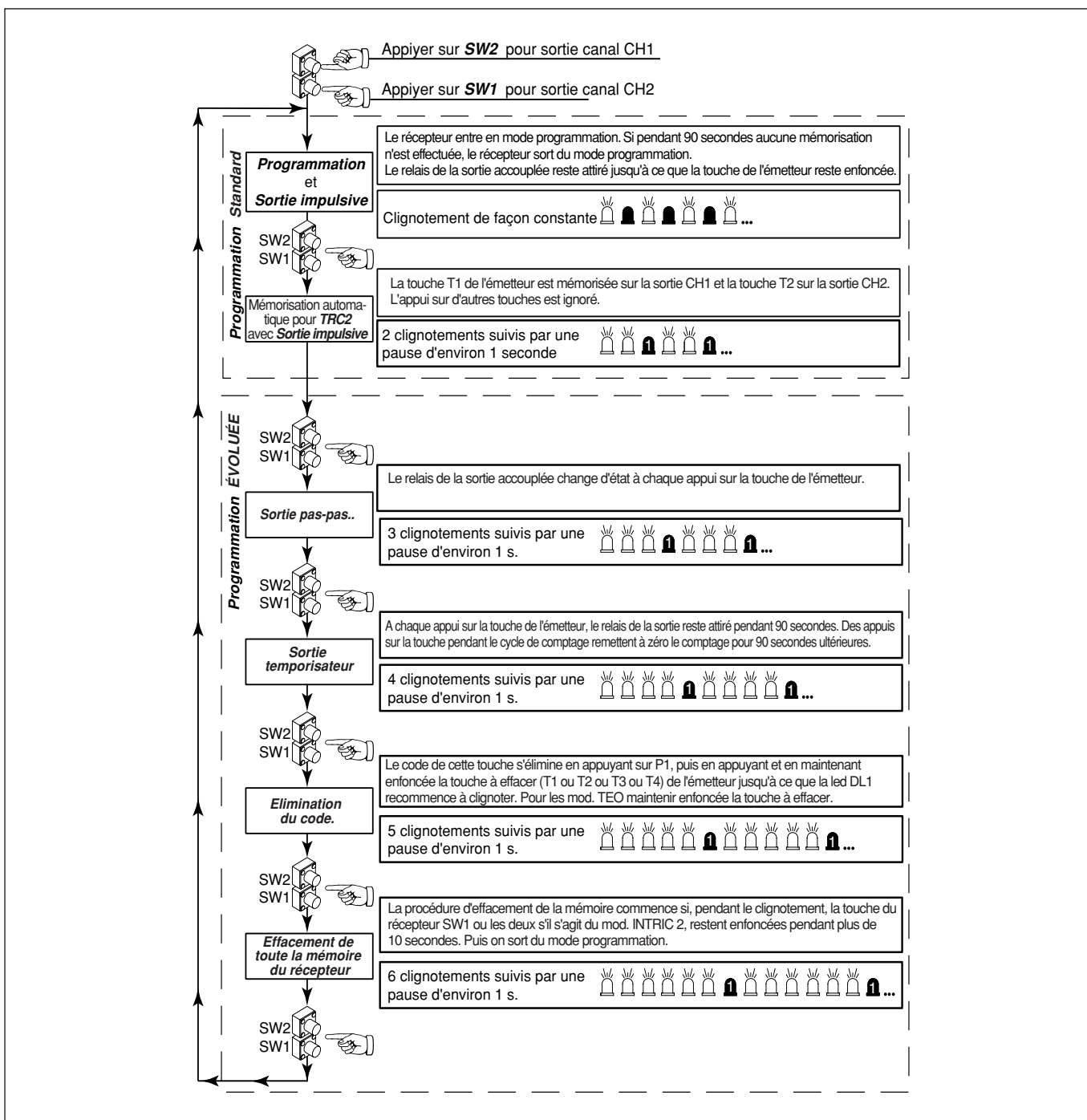

# INTRIC E

Fig. 1

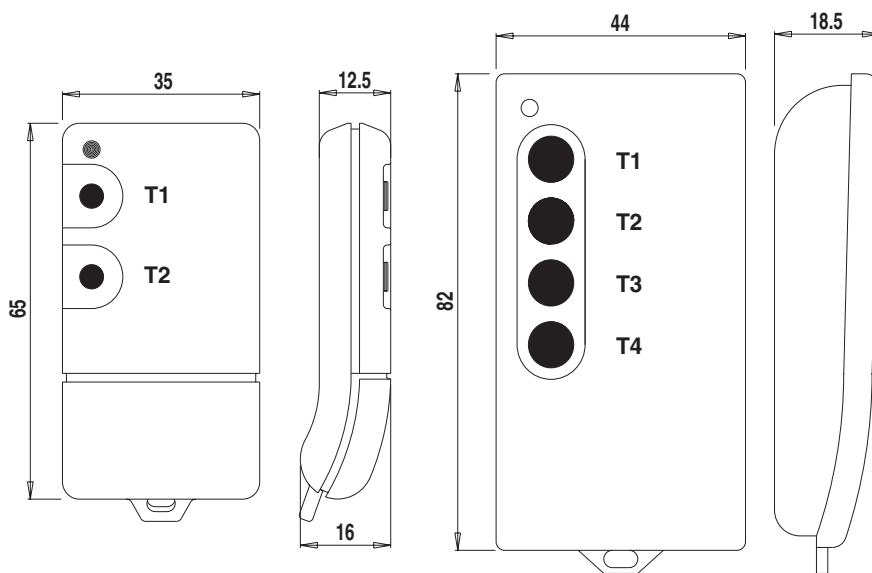
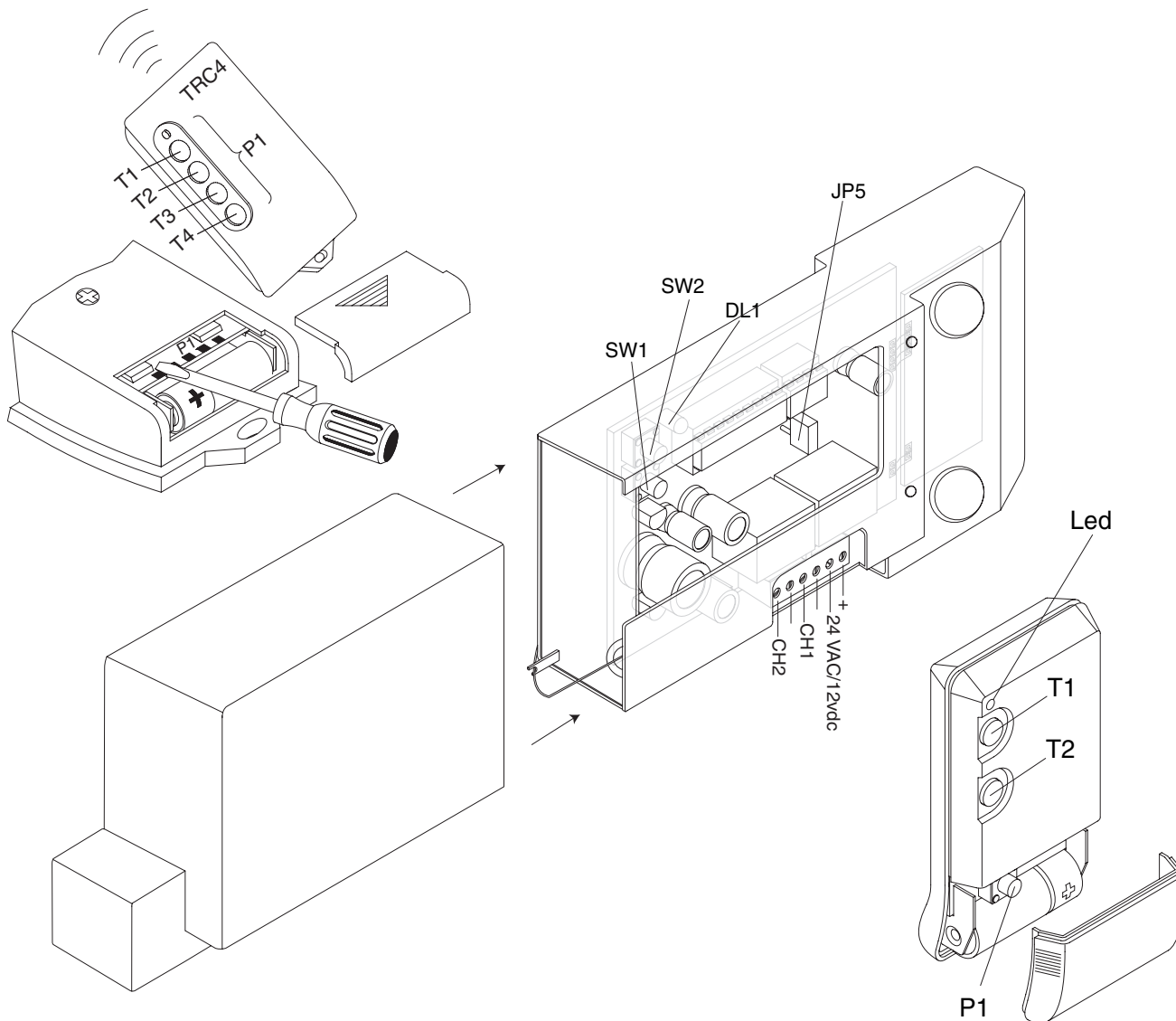

Fig. 2



D811285\_02

Fig. 3

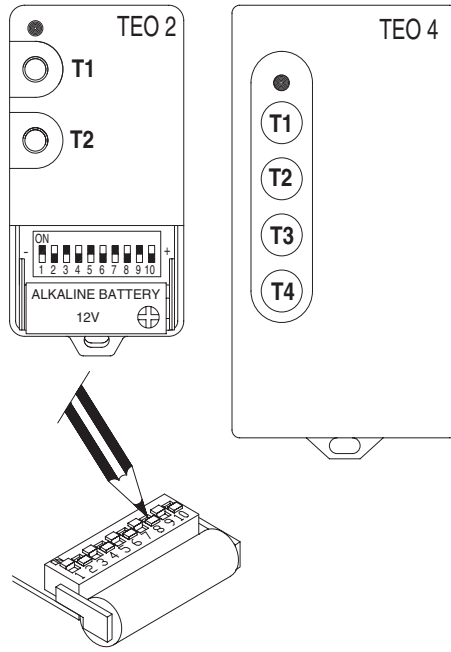
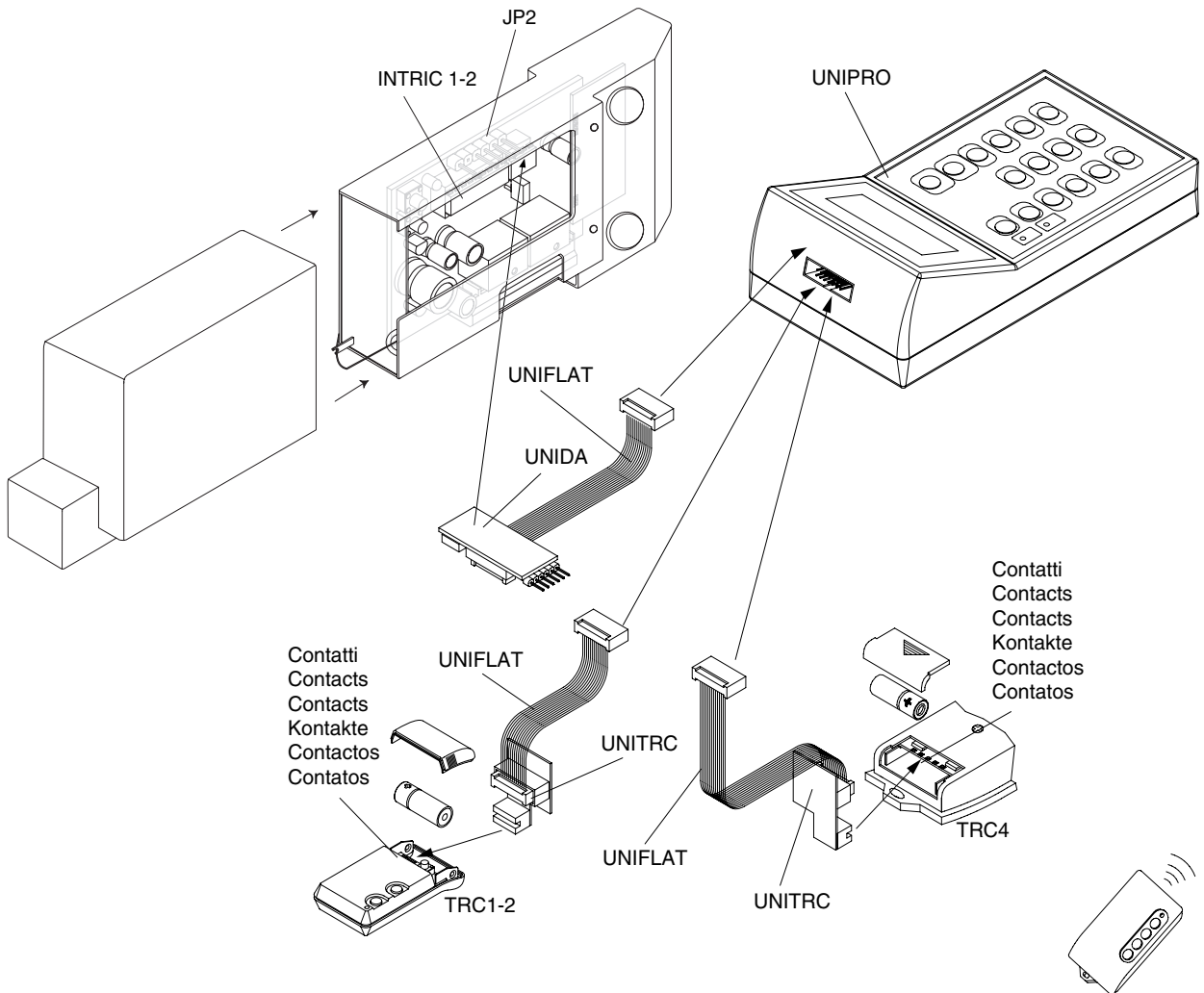

Fig. 4



350